

**PODMÍNKOU PŘIJETÍ OBJEDNÁVKY JE VYPLNĚNÁ SPECIFIKACE VÝTAHOVÉHO STROJE.
BEZ ŘÁDNĚ VYPLNĚNÉHO FORMULÁŘE NEBUDE STROJ ZAHRNUT DO VÝROBY!**

VÝTAHOVÝ STROJ TRAKČNÍ

OBJEDNÁVKA



Požadavky označte křížkem, údaje vyplňte!

číslo objednávky:

datum:

objednavatel:

adresa:

kontaktní osoba:

telefon.:

fax:

IČO:

DIČ:

termín požadované dodávky:

způsob dopravy:

- GO na stroji dodaném zákazníkem**
- výměnným způsobem (starý stroj za stroj po GO)**
- zapůjčením stroje po GO (starý stroj bude vrácen po demontáži na stavbě)**
- dodávka nového výtahového stroje**

typ výtahového stroje počet kusů

ulož. stroje beton. podstavec dodat na roštu

provedení pravé levé

průměr trakčního kotouče mm

uložení trakčního kotouče válcové kuželové

počet drážek průměr lana mm

boční ložisko vysoké (standard)

boční ložisko vysoké s olejovou náplní

boční ložisko nízké – dělené

boční ložisko nízké – nedělené

převodový poměr lanový poměr

nosnost výtahu kg

zdvih výtahu m

pohon jednorychlostní dvourychlostní frekvenční měnič

motor nový oprava starého

motor jednorychlostní dvourychlostní

typ a výkon motoru kW

převodový olej PP 90 CARTER SH 220

setrvačnick ruční kolo

umístění svorkovnice motoru (při pohledu od setrvačnicku) na levo na pravo

jmenovitá rychlost kabiny m/sec

brzda dvojčinná

napětí pro elektromagnet V DC (120 sep./h., DZ 60 %)

vypouštěcí trubka ano ne

zábrana vypadnutí lan s krytem ano ne

podpis

razítko

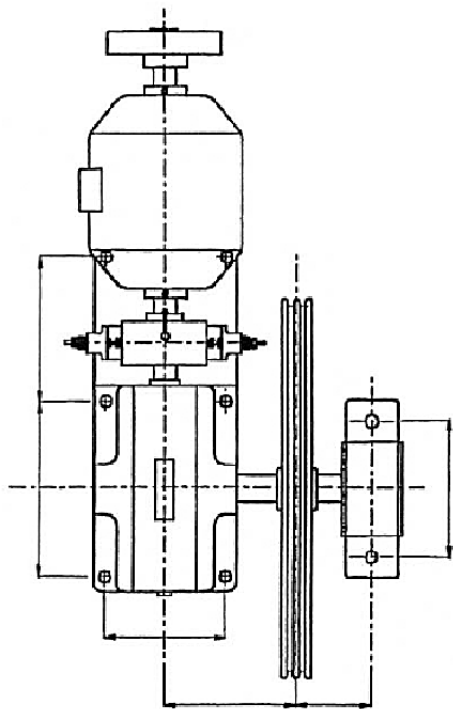

Na schématu výtahového stroje (provedení levé) doplňte rozměry v mm.

Poznámky:

.....

.....