

**PODMÍNKOU PŘIJETÍ OBJEDNÁVKY JE VYPLNĚNÁ SPECIFIKACE VÝTAHOVÉHO STROJE.  
BEZ ŘÁDNĚ VYPLNĚNÉHO FORMULÁŘE NEBUDE STROJ ZAHRNUT DO VÝROBY!**

**VÝTAHOVÝ STROJ BUBNOVÝ**

**OBJEDNÁVKA**



Požadavky označte křížkem, údaje vyplňte!

číslo objednávky: .....

datum: .....

objednavatel: .....

adresa: .....

kontaktní osoba: .....

telefon.: .....

fax: .....

IČO: .....

DIČ: .....

termín požadované dodávky: .....

způsob dopravy: .....

**GO na stroji dodaném zákazníkem**

**výměnným způsobem (starý stroj za stroj po GO)**

**zapůjčením stroje po GO (starý stroj bude vrácen po demontáži na stavbě)**

**dodávka nového výtahového stroje**

typ výtahového stroje  počet kusů

ulož. stroje beton. podstavec  dodat na roštu

průměr bubnu  mm

průměr otvoru pro hřídel  mm

průměr lana mm

převodový poměr  lanový poměr

nosnost výtahu  kg

zdvih výtahu  m

pohon jednorychlostní  dvourychlostní  frekvenční měnič

motor nový  oprava starého

motor jednorychlostní  dvourychlostní

typ a výkon motoru  kW

převodový olej PP 90  CARTER SH 220

setrvačnick  ruční kolo

umístění svorkovnice motoru (při pohledu od setrvačnicku) na levo  na pravo

jmenovitá rychlost kabiny  m/sec

brzda dvojčinná

napětí pro elektromagnet  V DC (120 sep./h., DZ 60 %)

vypouštěcí trubka ano  ne

zábrana vypadnutí lan s krytem ano  ne

podpis

razítko

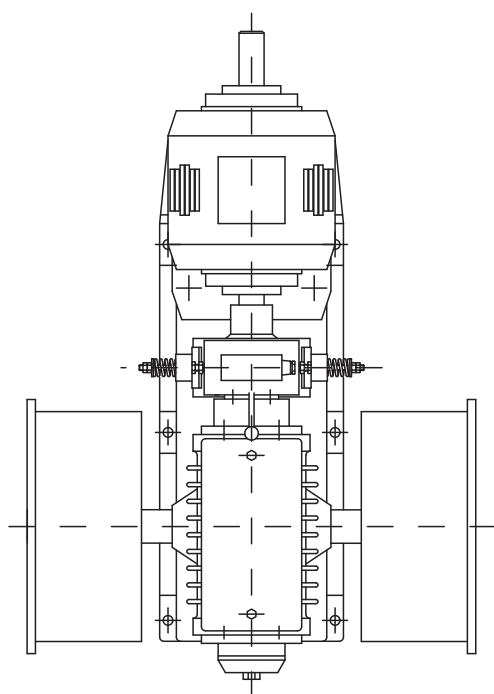

Na schématu výtahového stroje doplňte směr navíjení a uchycení lan, případně další rozměry v mm.

**Poznámky:** .....

.....

.....