

**PODMÍNKOU PŘIJETÍ OBJEDNÁVKY JE VYPLNĚNÁ SPECIFIKACE VÝTAHOVÉHO STROJE.
BEZ ŘÁDNĚ VYPLNĚNÉHO FORMULÁŘE NEBUDE STROJ ZAHRNUT DO VÝROBY!**

OBJEDNÁVKA

číslo objednávky:

datum:

objednavatel:

adresa:

kontaktní osoba:

telefon:

fax:

IČO:

DIČ:

termín požadované dodávky:

způsob dopravy:

VÝTAHOVÝ STROJ

Požadavky označte křížkem, údaje vypište!

- GO na stroji dodaném zákazníkem
- výměnným způsobem (starý stroj za stroj po GO)
- zapůjčením stroje po GO (starý stroj bude vrácen po demontáži na stavbě)
- dodávka nového výťahového stroje

typ výťahového stroje počet kusů

ulož. stroje beton. podstavec dodat na roštu

provedení pravé levé

průměr trakčního kotouče mm

průměr otvoru pro hřídel mm

počet drážek průměr lana (mm)

boční ložisko vysoké (standard)

boční ložisko vysoké s olejovou náplní

boční ložisko nízké - dělené

boční ložisko nízké - nedělené

převodový poměr lanový poměr

nosnost výtahu kg

zdvih výtahu m

pohon jednorychlostní dvourychlostní frekvenční měnič

motor nový oprava starého

motor jednorychlostní dvourychlostní

typ a výkon motoru kW

cizí ventilace ano ne

setrvačnick ruční kolo

umístění svorkovnice motoru při pohledu od setrvačnicku na levo na pravo

jmennovitá rychlost kabiny m/sec

brzda jednočinná dvočinná

napětí pro elektromagnet V DC (120 sep./h., DZ 60 %)

vypouštěcí trubka ano ne

zábrana vypadnutí lan s krytem ano ne

podpis

razítko

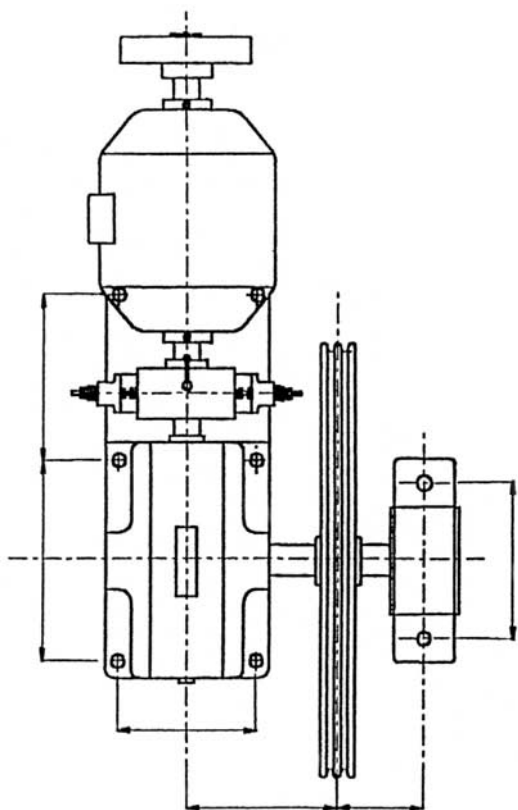

Na schématu výt. stroje doplňte rozměry v mm.

Poznámky: